



演艺科 -
技术支持组

葵青剧院
香港新界葵涌
兴宁路12号
电话
852-2408 0128
传真
852-2944 8743

联络

周绮华女士
高级经理(新界南)
场地管理
直线电话
852-2408 0660

陈丽平女士
经理(葵青剧院)场地运作
直线电话
852-2408 2115

陈耀德先生
驻场技术监督(新界南)
eytchan@lcsd.gov.hk
直线电话
852-2406 2848
传真
852-2944 8293

舞台装置

葵青剧院演艺厅不会
预先安排舞台装置。
因此，租用人需在租
用期内自行装拆设
备，并须预留足够时
间挂上舞台布幕及装
设舞台灯光。
因应其他设施及技术
要求需要，请向驻场
技术监督查询。

葵青剧院 - 演艺厅

详细 技术设施资料

V. 2022.11.14

第1页, 共8页



演艺厅是一个传统的镜框式舞台设计，其设备之完善可供话剧，舞蹈及歌舞剧表演，更可用作大型歌剧，中国戏曲及综艺表演等。另有反音板作音乐会表演用。

前往方法

香港铁路 (MTR):
荃湾线葵芳站C出口

驾车路线 (由南往北方向):
3号干线 (北行) → 出口4B →
兴芳路 → 葵福路 →
兴宁路

驾车路线 (由西北往南方向):
3号干线 (南行) → 出口10 →
兴芳路 → 葵福路 →
葵仁路 → 兴宁路



出入景

货车净高 : 4.30米
入景台高度: 0.90米
闸口尺寸:
7.90 x 4.50米 (阔 x 高)
舞台侧闸阔高:
4.00 x 9.50米 (阔 x 高)
后舞台闸阔高:
1.96 x 9.63米 (阔 x 高)
货车车长逾11米, 请先与场地管理人员联络。



后台入口

剧院大堂票房侧

泊车

需要申请及获得批准

注: 除专营巴士及获运输署署长发给许可证外, 长度
超逾11米的车辆均不得进入兴宁路。

https://www.td.gov.hk/tc/traffic_notices/index_id_22410.html



观众席



座位总数共有：899

堂座： 625

楼座： 274

可拆除座位

乐队池 / 升降台 (座椅): 66

若需加设梯级到舞台，须于堂座B, C行每边拆除8张座椅以便装置有栏杆的梯级。

如需装设摄影器材作现场录像及 / 或架设控制枱，须于堂座R行中拆除3, 6 或10个座位。

镜框

镜框尺寸

可用舞台阔度 (由舞台虎度门调校)

可用舞台高度 (由舞台横幕调校)

17.00 x 10.50米 (阔 x 高)

12.00 - 15.00米

7.50 - 9.00米

舞台阔度

台中至台右吊杆楼层

台中至台左吊杆楼层

台中至台右墙

台中至台左墙

11.65米

11.28米

32.80米

31.67米

舞台深度

镜框后部至后舞台防火闸的距离

镜框后部至舞台边距离(于中线)

台口至后舞台墙

台口至后舞台防火闸

18.10米

2.54米

33.30米

18.40米

舞台高度

舞台地板至3楼吊杆楼层高度

舞台地板至棚顶高度

吊杆最高可达高度

观众席至舞台高度

9.11米

23.72米

20.94米

0.95米

前舞台 / 乐队池

弧形前舞台 / 乐队池升降台总面积

深度 (台中)

舞台离观众席高度

乐队池装置设有指挥平台及谱架、乐师椅、高椅及谱架灯。

安全负重量

60平方米

4.6米

2.55米

5,000公斤/平方米

舞台地面

舞台表面是平面哑黑色硬木板

台前三道活板门，分布于台中、右、左

两个升降台可调校高低，以配合旋转舞台及弹跳板的高度。

舞台左右两边均有由台前伸展至台口的电线槽

主舞台设活动路轨作黑色布幕用

500公斤/平方米 安全负重量

3.00 x 6.40米

17.00 x 13.50米 (阔 x 深)

11.28米 (距离中线)



側舞台

台左門框	14.15 x 9.00米 (闊 x 深)
台右門框	13.60 x 9.00米 (闊 x 深)
側舞台左空間 (灯具存放于側舞台上)	10.00 x 15.00米
側舞台右空間 (而演奏反音板則存放于側舞台右上方)	8.79 x 13.52米

消防處視側舞台右的防火閘為安全屏障，因此其周圍不得擺放舞台布景、器材或設置活動舞台，以免造成阻塞。

后舞台

門框	17.50 x 9.00米 (闊 x 高)
深度	14.50米
后舞台設活動路軌作黑色布幕用	
后舞台有一個活動舞台	17.00 x 13.54米 (闊 x 深) 0.49米 (高)
活動舞台中央設有一個的旋轉舞台	13.00米直徑
旋轉台之安全動載	10,000公斤
活動台之安全動載	15,000公斤
靜止或動態之局部負載	500公斤

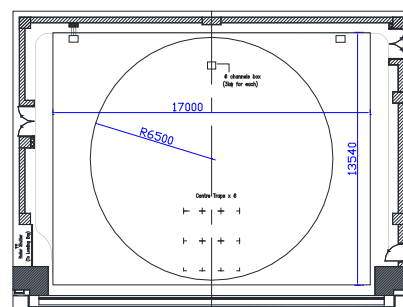

消防處視后舞台的防火閘為安全屏障，因此其周圍不得擺放舞台布景、器材或設置活動舞台，以免造成阻塞。

存放布景

舞台側及后舞台:	50.00平方米 x 10米 (高)
----------	--------------------

通道

后舞台

懸挂

大幕 (Burgundy / 法國勃艮地紅) - 可調較上落或開合 電力操作

舞台燈橋 (可調較由7.50米至9.00米高) 定速電力操作
橋底燈杆安全負重量 200公斤

懸挂系統

SBS - COSTACOWin® V5: 計算機吊杆系統 63
請先提交吊杆換景表，以便加快計算機錄序。如于彩排有更改，必須預留時間更改錄序。
吊杆系統可同時升降 12條吊杆。

吊杆直徑 48毫米

吊杆距離 - 請參閱吊杆表，查看可用吊杆及位置。

吊杆長度: 吊杆 5 - 70 18.50米，可伸長至20.00米
(若沒有側吊杆阻礙)
吊杆 1 16.50米
650公斤 安全載重量

插杆繩栓 (Pinrail)
距離舞台高度

21米



台側吊杆	6条 (左右两边各3条)
吊杆 101 及 106 号 - 各有 4组路轨式吊灯架	
吊杆长度	12.00米
安全载重量	650公斤
定点吊机	
定速电动摩打	5
安全载重量	325公斤
后舞台吊杆	3条
吊杆长度	16.00米
安全载重量	500公斤

舞台设备

幔幕

黑色幔幕	侧幕	12	平	4.50 x 11.00米	(基本布幕设置)
	沿幕	5	平	20.00 x 5.00米	(基本布幕设置)
	黑平幕	2	平	20.00 x 11.00米	(基本布幕设置)
	台侧遮挡布幕	14	平	2.50 x 10.60米	(基本侧布幕设置)

备用幔幕

侧幕	2	平	4.50 x 11.00 米
沿幕	2	平	20.00 x 5.00 米

前后投影天幕

前后投影天幕	2	平	20.00 x 11.00米	(基本布幕设置)
黑纱幕	2		20.00 x 11.00米	
白纱幕	2		20.00 x 11.00米	

演奏会布置 (反音板装置)

阔度	15.13米
深度	9.61米

乐队级台

Wenger Trouper 金属架平台。

平台配备防跌胶条。

所有平台不可油漆及钉嵌。

2.4 x 1.2米(阔 x 长)	203毫米 (高) x 4
	407毫米 (高) x 4
	610毫米 (高) x 4

合唱级台

三层或四层背后加围栏

Wenger Tourmaster
各7个, 可供120人用。

乐师椅

80

谱架

100

舞蹈地胶

只供跳舞表演用

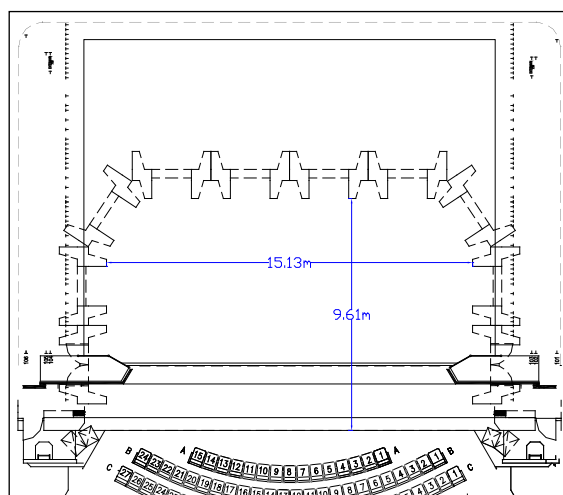

黑 / 灰色舞蹈地胶 (主舞台面积)
(请预留租用时间内铺设)

弹跳板

只供跳舞表演用

17.00 x 13.50米 (阔 x 深)
(请预留租用时间内铺设)

地毯	红色	2	17.00 x 7.50米
	只供粵劇及戏曲表演用 绿色	2	15.00 x 7.50米
乐器	演奏级钢琴	2	Steinway & Sons Model D (额外收费)
	小型三角琴	1	Yamaha U1
	直身琴	1	Yamaha C11
	定音鼓	1套 (4个)	Yamaha (23", 26", 29", 32")
升降台			
电动升降台		2	需要预先待向舞台管理部借用及批准, 方可使用。
Genie 30S			
伸缩支撑架及舞台铁磅		可要求借用	

化妆间

地下	租用人办事处 (设有本地用电话及宽频上网) 1至3号化妆间: 供1人用 4至5号化妆间: 供20人用 6至7号化妆间: 供5人用
地库	8至9号化妆间: 供30人用 10至11号化妆间: 供1人用

所有化妆间均设置洗手间及淋浴设备。
抢妆间可按租用人需求, 设置于侧舞台左、右位置。

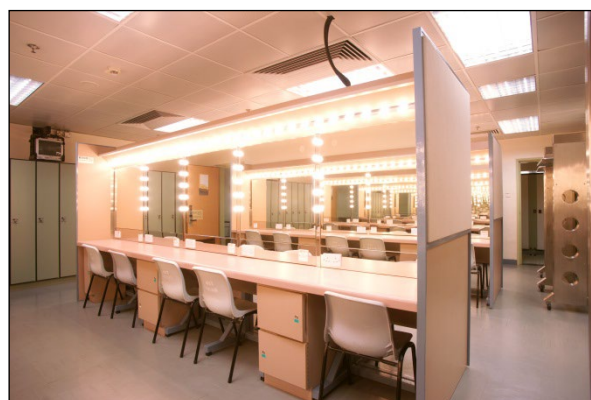

7号化妆间内设有2部洗衣机、2部干衣机; 另有蒸汽蒸熨斗、熨斗、熨板可向舞台管理部借用。

灯光

调光器	共有372个调光器; ETC Sensor 3调光器系统, 当中包括有: 328个千瓦及44个5千瓦。
灯光控制台	ETC - Gio 型计算机记忆灯光控制面板, 附有后备操作设施, 最多可控4,096个输出。设于演艺厅楼座后排灯光控制室内。
观众席灯	观众席灯的光暗可在灯光控制室内调控。
灯光回路	遍布于舞台及灯桥各处, 共328个最高负载为3仟瓦及44个最高负载为5仟瓦的灯光回路, 最终接驳至英式15安培或32安培单相三脚插座上。(其中6个3仟瓦插座设置于旋转舞台上)。
额外供电	提供三相380伏特 (单相220伏特) 交流电源, 最高负载为400安培。墙上装置有一个400安培最高负荷的接线箱作临时接线用, 电源放置于上台左面的后墙上。 租用人如要利用后台侧的额外电源, 以供电给带来的电力设备时, 需由本地注册电业工程人员, 进行所需要的电力工程。 带来的电力装置, 应设有足够有效的电路保护器。 舞台墙身设有多个英式13安培三脚墙边插座可供使用。



前台位置	<p>灯桥一：距离舞台约12.00米投射长度及81度角。 灯桥二：距离舞台约14.00米投射长度及60度角。 楼座前排横杆：距离舞台约12.00米投射长度及30度角。 楼座后排横杆：距离舞台约20.00米投射长度及37度角。</p>			
成像灯	750瓦	ETC	Source 4 25/50°	40
	750瓦	ETC	Source 4 15/30°	110
螺纹灯	5千瓦	Strand	Pollux F	3
	2千瓦	Strand	Alto F	76
	1千瓦	Robert Juliet	310H	24
平凸灯	1.2千瓦	Strand	Cantata PC	30
	2千瓦	Strand	Alto PC	14
Par灯	1千瓦	Strand	Par 64	70
				CP60, CP61及CP62 灯胆可提供各60只
光束灯	500瓦	Strand	BeamLite 500	3
	1千瓦	Strand	BeamLite 1000	3
				(共享2.4kW 调光器 x 4)
LED天幕灯	200瓦	Altman	Spectra RGBA	8
LED地排灯	200瓦	Altman	Spectra RGBA	8
追光灯	2.5千瓦	Robert Juliet	Cyrano 1015	2
效果投射灯	2.5千瓦	Strand	Toccata EP VSGX 90	2
效果盘			晴云	2
			暴风雨	2
			雨	2
			雪	2
			火	2
烟机		Look Solutions	Viper NT (可经DMX控制)	2
闪光灯		Martin	Atomic 3000 LED (可经DMX控制)	2
紫外光灯		Wildfire		3
滤色片转换器		Rainbow	8" Pro 2	24
其他	流动灯架			10 + 2 (没有预设灯具)
	灯架灯具组合:	5 (顶)	ETC Source 4 15/30°	1900毫米*
		4	ETC Source 4 15/30°	1470毫米*
		3	ETC Source 4 15/30°	1050毫米*
		2	ETC Source 4 15/30°	610毫米*
		1 (底)	ETC Source 4 15/30°	220毫米*
	* = 灯具镜片中央离地高度			
	台侧吊灯架		悬挂于台侧吊杆101及106号 (每组平均安全载重量为70公斤)	8组
	LED谱架灯			80



虹膜式可变光闸及 金属图像投射片保持器 适用灯种	可变光闸 数量	投射片 保持器 数量	投射片保持器 类型	投射片 直径	影像 直径
ETC Source 4成像灯	20	30/19	A/B 型	100/86毫米	68-75/65毫米

请提交灯光设计图, 以确认所需灯光设备。

灯具数量会因应维修略有变动, 请向驻场技术监督查询。

若灯光装置时段少于两小时, 场地只能提供标准舞台灯光供租客使用。

若自携「灯光及电力设备」到剧院使用, 必须参考机电工程署之电力规例-工作守则 (2015 年版)之要求, 如关于电力安全任何问题, 请联络本部门。详情请参考以下网址:

https://www.emsd.gov.hk/tc/electricity_safety/index.html

音响

音响系统	L-Acoustics KARAI 沉浸式场景系统 (5线数组扬声器)	40
	L-Acoustics X8 同轴扬声器 (左右台侧扬声器系统)	4
	L-Acoustics KS21 超低音扬声器	6
	L-Acoustics 5XT (舞台台口扬声器系统)	6
	L-Acoustics X8 同轴扬声器 (楼座环绕声扬声器系统)	7
	L-Acoustics X8 同轴扬声器 (堂座环绕声扬声器系统)	9
	L-Acoustics L-ISA 多声道音频处理器	1 set

主调音控制台

DiGiCo SD7 Quantum	
单声道输入	32
双声道输入	12
辅助输出	16
组合输出	16
矩阵输出	16

副调音控制台

DiGiCo SD10 数码混音控制台	
单声道输入	48
单声道输出	24

话筒输入

舞台话筒接连线 (台左及台右每边)	32
乐队池	32
观众席后排中央	32

讯号处理设备

Lexicon 300L 数码效果处理器	1
Lexicon PCM92 数码音讯效果处理器	1
T.C.Electronic M-3000数码多重音讯效果处理器	1
T.C. Electronic Finalizer 96K	1

话筒

Shure SM57	4
Shure SM58	3
Shure SM58S	1
Shure Beta 57A	4
Shure Beta 58A	4
Shure Beta 98	2
Shure Beta 52	1
Shure Beta 56	1
Shure Beta 91	1
EV RE90H	2
Crown PCC160	5
Neumann KM184	8



	Neumann KM185	4
	AKG C414B	3
	Neumann KM183mt	2
	Neumann TLM-103mt	2
	Neumann KMS 105	4
无线话筒	Sennheiser UHF 无线话筒系统	10套
	手提式: Sennheiser SKM 5200-II 或	10
	领夹式: Sennheiser SK 5212-II	10
	(同时最多可用10支, 但最少有租用 2 节时间) (额外收费)	
舞台监听器	Altec DTS-99 扬声器 (已固定于两边侧舞台)	2
	Meyer Sound UPA-2P 有源扬声器	2
	d&b audiotechnik M2 扬声器	4
	L-Acoustics 108P	4
	L-Acoustics 112P	6
激光光驱 (CD)	Denon DN-C635 回放机	2
	Tascam SS-CDR250N 回放机	2
多媒体投影机 镜头配置	Panasonic PT-DZ21K (20,000流明)	1
	ET-D75 LE10	2
	ET-D75 LE20	2
字幕显示系统	可选择颜色红、黄及绿色 LED 显示。两块字幕板会横置于前舞台的左、右两边。	
横置字幕板 (二块)	- 中英文同步显示 2000 x 750 毫米(阔 x 高) 系统会以每 4 行一页显示。	

字幕必须以微软中文文本文件 (*Microsoft® Chinese word text file*) 形式输入及储存。
计算机字幕控制面板置于堂座放映室内。

通讯系统

舞台监督控制台设于台左
双频道对讲系统
提示灯系统
传呼及表演转播
闭路电视系统
制作桌 (堂座中)

音响设备数量会因应维修略有变动, 请向驻场技术监督查询。
租用人须在租用时段内装拆设备。